

Cursisten

Documenten FASE 2

Opdrachten en rollenspelen

Opdracht samenwerken Kennistoets	1
Opdracht samenwerken Instructieblad	4
Opdracht samenwerken Opdrachtkaarten	5
Opdracht buurtfeest Instructieblad	10
Opdracht buurtfeest Technische instructies	11
Opdracht brievenstandaard Technische instructies	12
Opdracht brievenstandaard Vooroefening	17
Opdracht brievenstandaard Instructieblad F1	18
Opdracht brievenstandaard Instructieblad F2	21
Opdracht brievenstandaard Instructieblad F3	23
Opdracht toren Technische instructies	25
Opdracht toren Vooroefening	27
Opdracht toren Instructieblad	28
Opdracht toren Instructieblad F1	29
Opdracht toren Instructieblad F2	30
Opdracht toren Instructieblad F3	31
Rollenspel call center medewerker Instructieblad	32
Rollenspel logistiek assistent Instructieblad	33

Opdracht samenwerken Kennistoets

1

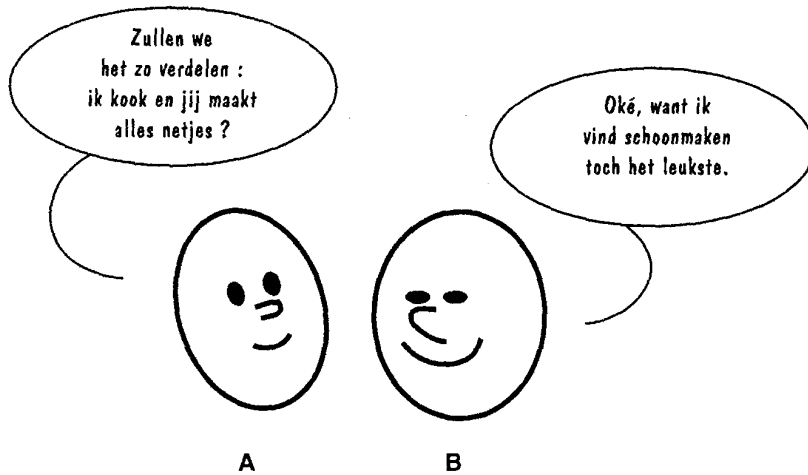

Kies het goede antwoord

1. A =goed B =goed
2. A =goed B =slecht
3. A =slecht B =goed
4. A =slecht B =slecht

2

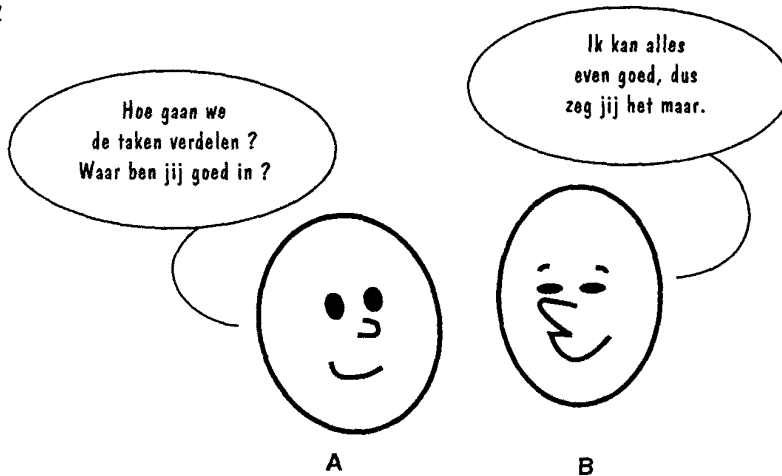

Kies het goede antwoord

1. A =goed B =goed
2. A =goed B =slecht
3. A =slecht B =goed
4. A =slecht B =slecht

3

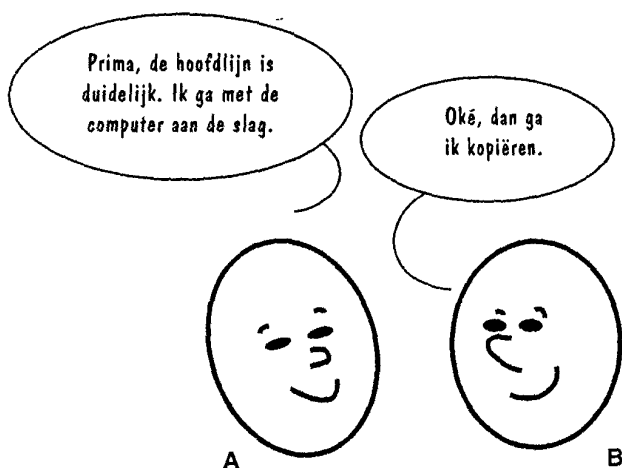

Kies het goede antwoord

1. A =goed B =goed
2. A =goed B =slecht
3. A =slecht B =goed
4. A =slecht B =slecht

Opdracht samenwerken Kennistoets

1

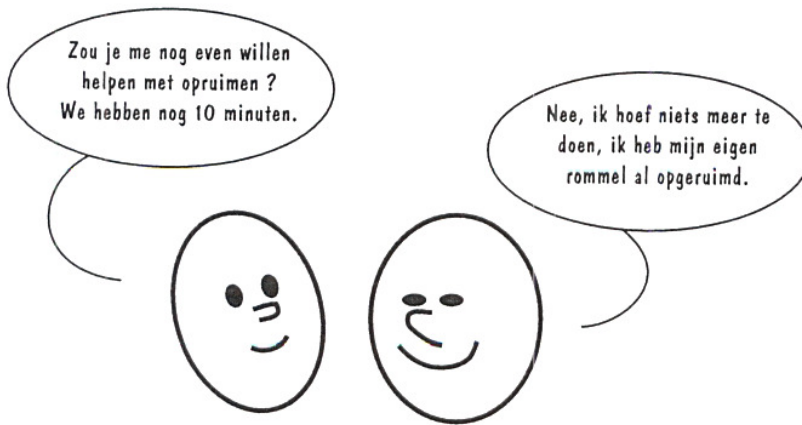

Kies het goede antwoord

1. A =goed B =goed
2. A =goed B =slecht
3. A =slecht B =goed
4. A =slecht B =slecht

2

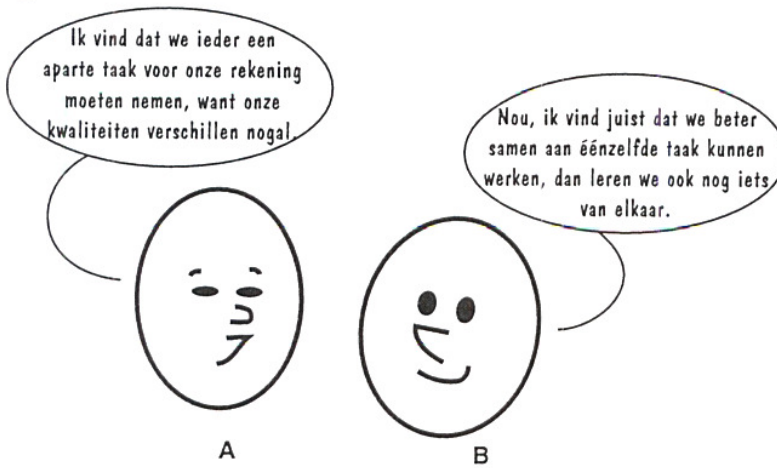

Kies het goede antwoord

1. A =goed B =goed
2. A =goed B =slecht
3. A =slecht B =goed
4. A =slecht B =slecht

3

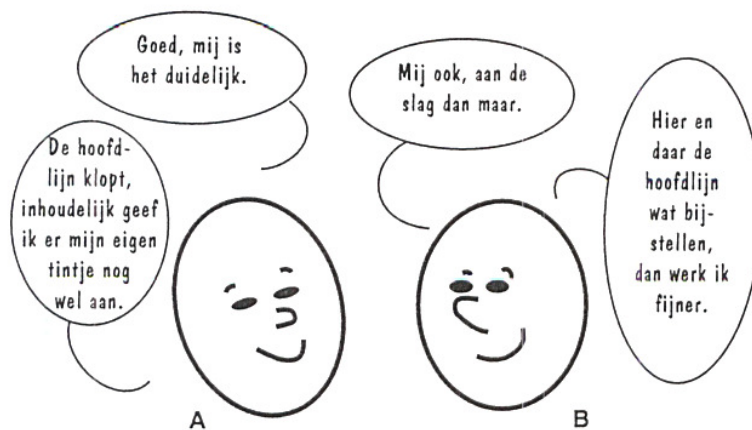

Kies het goede antwoord

1. A =goed B =goed
2. A =goed B =slecht
3. A =slecht B =goed
4. A =slecht B =slecht

1

Dit heb ik al klaar, dan doe ik het volgende nog even, dan werk ik het af. Wat jij gedaan hebt verander ik nog even en dan is het af.

Zal ik nog een keer koffie halen?

A B

Kies het goede antwoord

- 1. A =goed B =goed
- 2. A =goed B =slecht
- 3. A =slecht B =goed
- 4. A =slecht B =slecht

2

Voorstel : we doen het even snel samen.

Ach, je kent hem toch. Tegen de tijd dat hij zich iets af gaat vragen, zijn wij klaar.

En wat laten we Piet doen?

A B

Kies het goede antwoord

- 1. A =goed B =goed
- 2. A =goed B =slecht
- 3. A =slecht B =goed
- 4. A =slecht B =slecht

3

We denken er nogal verschillend over. Laten we maar aan de slag gaan, want het moet vanmiddag wel af zijn.

Daar ben ik tegen ! Dan sta ik niet in voor de kwaliteit die we leveren !

A B

Kies het goede antwoord

- 1. A =goed B =goed
- 2. A =goed B =slecht
- 3. A =slecht B =goed
- 4. A =slecht B =slecht

LEES EERST DEZE INSTRUCTIES

Doel: Door middel van een goede samenwerking komen tot een werkstuk dat voldoet aan de omschrijving, binnen de beschikbare tijd (max. 60 minuten). Tijdens de samenwerking voert iedere cursist zelfstandig minstens één taak of deelopdracht uit.

Opdracht: Op een groot vel papier (=flap) moet binnen de afgesproken tijd het volgende te zien zijn:

- de oplossingen van de “verborgen beroepen”
- een tekening volgens de beschrijving op de kaart
- daaronder een rijmpje volgens de beschrijving op de kaart
- de namen van de medewerkers
- een vouwopdracht volgens de beschrijving op de kaart
- een gecorrigeerde tekst volgens de beschrijving op de kaart
- een tekst in schoonschrift volgens de beschrijving op de kaart
- meetkundige figuren volgens beschrijving op de kaart

Belangrijke instructies:

1. Niet op de kaarten schrijven of tekenen!
2. Schrijf **eerst** de namen van de medewerkers in een vierkant van 10 bij 10 cm in de rechter-onderhoek van de flap. Dit moet **eerst** gebeuren, voor alle andere opdrachten.
3. **Start dan** met de opdracht “verborgen beroepen”
4. De oplossingen van de “verborgen beroepen” komen in de linker-bovenhoek.
5. De **tekening** is **belangrijker** dan de tekst in schoonschrift
6. Schrijf de gecorrigeerde tekst in schoonschrift op het grote papier.
7. Meet voldoende ruimte af en omlijn de tekst na het schrijven. Welke lettersoort wordt gebruikt, is onbelangrijk, als het maar mooi en regelmatig is.
8. **Pas als alles klaar is**, wordt met de hele groep het “raadsel” opgelost. Het antwoord wordt onthouden

TEKENEN

Maak een tekening van een huis met:

- Een hoogte van 20cm en een breedte van 15cm of
- Een hoogte van 15cm en een breedte van 10cm
- In het midden een voordeur
- Rechts van de voordeur een deurbel
- Links van de voordeur een lampje
- 4 ramen : 1 op het gelijkvloers, 2 op de 1^{ste} verdieping én 1 dakraam
- aan elk raam gordijntjes, behalve aan het dakvenster
- aan de rechterkant van het dak een schouw
- voor het huis een struik: aan de zijde waar er geen raam is

RIJMEN

Maak een rijmpje van minimaal 4 regels.

Het onderwerp is “zomer”.

Schrijf het op het grote blad papier.

METEN

Teken op het grote blad papier een vierkant met een zijde van 23,5 cm. Teken daarna in iedere hoek een rechthoekige driehoek met een zijde van 2 cm en een zijde van 3 cm.

De rechte hoek valt gelijk met de hoek van het vierkant dat je reeds hebt getekend.

Om een driehoek te bekomen, hoef je dus alleen nog maar in iedere hoek een schuine zijde te tekenen.

VOUWEN

Knip stroken van 1 cm breed uit de lengte van het gekleurde papier. Vouw hiervan een muizentrapje én plak dit precies in het midden van het vierkant dat je op het grote blad papier al hebt getekend.

CORRIGEREN

Corrigeer de type- en spelfouten , je mag een woordenboek gebruiken.

Ik wou nieuwe kledei te kopen, maar de peipen van de broek waren te kort én de mauwen van de trui waren te nouw.

De kwaliteit van onze voeding gaat achteruit; bessesap is niet rood, de pannekoeken zijn presies leren lappen, de kersenbomen zitten vol wespen in plaats van kerzen én dit word allemaal veroorzaakt door de milie vervuiling.

Het tv-programma was verstoordt doordat mijn gsmtoestel rinkelde.

Tijdens mijn vier-de vakantie in het Zuiden van frankrijk traptte ik in een zeeëgel, dit deedt erg veel pijn. Om mij te troosten, kreeg ik een vanilleijsje.

SCHOONSCHRIFT

Schrijf de gecorrigeerde tekst in schoonschrift op het grote papier.

Meet voldoende ruimte af én omlijn de tekst na het schrijven.

Welk lettersoort je gebruikt is onbelangrijk als het maar mooi en regelmatig is.

RAADSEL

De race-slak

Een slak beklimt een muur van 10 stenen hoog.
De slak heeft haast en kruipt in 1 uur 2 stenen naar boven.
Dan is hij zo moe dat hij een half uur moet slapen.
In dat half uur zakt hij 1 steen naar beneden.
Dit blijft zich herhalen tot hij boven is.
Hij vertrekt 's morgens om 8 uur.
Hoe laat is hij boven?

REBUS



S=O



-UR



E=V

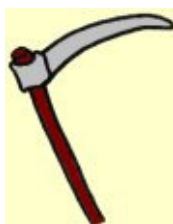

Z=R

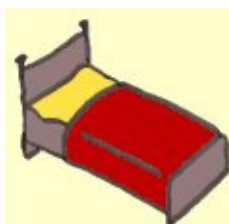

- D



S=G



P=M



P=E



+E



TR=ST

VERBORGEN BEROEPEN

Welk beroep zit in de zin verborgen?

1. Ik ben tevreden over mijn ambt en aardig fris nog als ik thuis kom.
 2. Zonder mijn bijzonder wijze raadgevingen zou je het niet ver gebracht hebben, jongen.
 3. Wordt die fles zo snel leger? Kom man, dan trekken we toch een nieuwe open.
 4. Wat zou er nu weer mankeren aan mijn computer?
 5. Je houdt geen rustig moment meer over tegenwoordig. Er staat er elk kwartier wel een op de stoep.
 6. Naar die promotie kun je wel fluiten, Anton, na die antikernwapendemonstratie.
 7. Het lijkt me te koud om in een korte broek op huisbezoek te gaan.
 8. Een bloemetjesbeha? 'n Geruite zou u beter staan.
-

Opdracht buurtfeest Instructieblad

LEES EERST DEZE INSTRUCTIES

Doel:

Door middel van een goede samenwerking komen tot verschillende werkstukken die één geheel vormen en voldoen aan de instructies, binnen de beschikbare tijd (max. 75 minuten). Tijdens de samenwerking voert iedere cursist zelfstandig minstens één taak of deelopdracht uit.

Opdracht:

Er wordt een buurtfeest georganiseerd. Er zijn veel activiteiten, zowel voor kinderen als volwassenen. Iedereen mag kiezen waar aan meegedaan wordt. Het is jullie taak als buurtcomité om een **affiche, een uitnodiging en een inschrijvingsformulier** te maken. Het is natuurlijk de bedoeling dat er zoveel mogelijk mensen komen en dat het gezellig wordt. Daarom moeten er ook minstens 3 pijlen uit karton worden gemaakt om een aantal activiteiten aan te duiden.

Geplande activiteiten zijn: barbecue, waterspelletjes, ballonnenwedstrijd, klaverjassen, bloemschikken, knikkerwedstrijd, quiz, poppenkast, koffietafel tussen de middag, pannenkoeken bakken (tot 12 jaar), dansen bij kaarslicht, fuif, zeskamp (vanaf 12 jaar), crèche (tot 4 jaar). Eten en drinken aanwezig.

Bijdrage die gevraagd wordt is € 2,5 per persoon. Onder de 12 jaar en boven de 60 jaar is de deelname gratis. Voor de deelname aan de barbecue is de prijs €10 voor volwassenen en €5 voor onder de 12 jaar.

Het is de bedoeling dat men zich inschrijft want er zijn minstens twee weken nodig voor de organisatie en de bestellingen. Het feest is gepland voor zondag, over 4 weken.

Belangrijke instructies:

1. De **grootte** van de titels ten opzichte van het blad moet voor alle deelopdrachten dezelfde zijn, de **stijl en kleur** van de titel moet ook overal dezelfde zijn.
2. De titel is zeer belangrijk en moet **overal rood** zijn
3. Alle deelopdrachten moeten **gekartelde randen** hebben.
4. Het kartelen van de randen moet **eerst** gebeuren.
5. Het inkleuren van de titel moet gebeuren tijdens **de eerste twintig minuten**.
6. De affiche moet op het **grote blad**.
7. De uitnodiging en de inschrijving moeten op een **A4-blad**.

Knippen

Scharen worden vaak gebruikt als "manusje van alles". Ze moeten altijd bij de hand zijn, worden voor van alles gebruikt, en we verwachten dat ze het altijd goed doen.

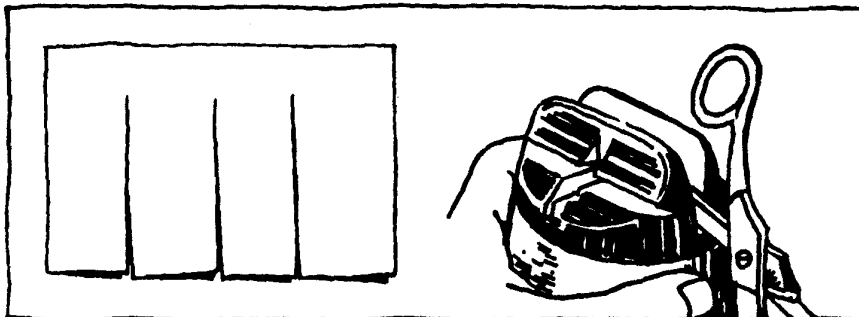

1. Maak voor je er papier of dun karton mee gaat knippen even een knipproef. Botte delen van de bek zijn op de kniprand goed te zien. Laat zondig de schaar slijpen.

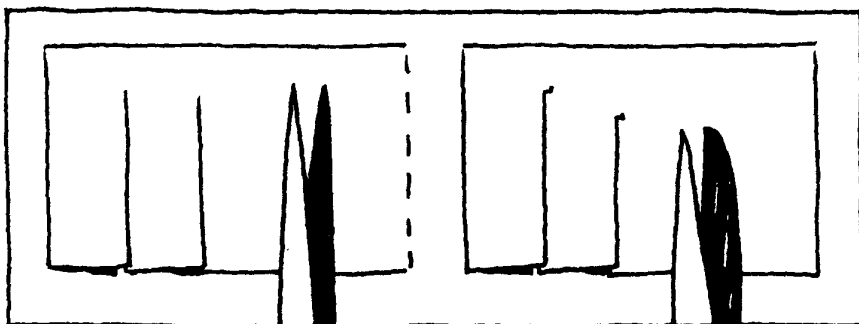

2. Een stompe schaar geeft op de punt een klein, lelijk dwars-scheurtje. Puntscharen hebben daar niet of nauwelijks last van. Met welke schaar je ook knipt, stop altijd vlak voor de punt.

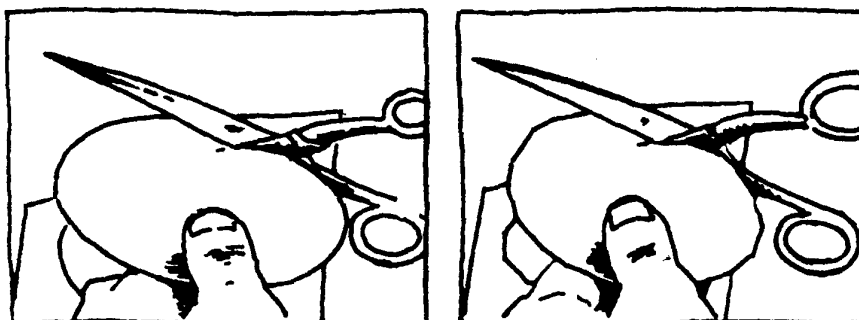

3. Een strak doorlopende lijn knip je met de hele bek van de schaar.

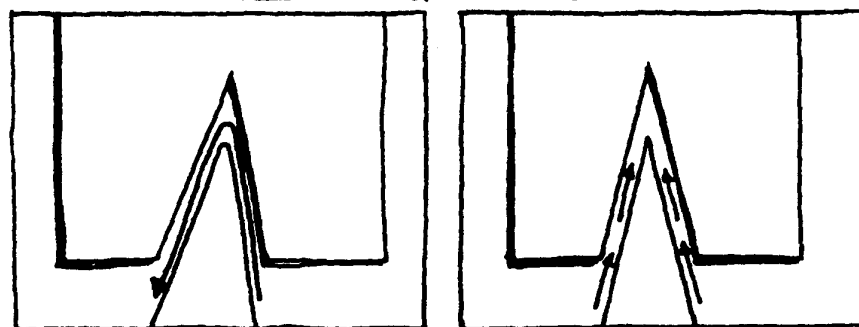

4. Knippen met korte happen geeft hoekige randen. Je gebruikt dan maar een klein deel van de bek.

5. In hoeken draaien we meestal de schaar, en knippen dan terug naar de rand. Maar op die manier beschadigen we vaak de hoek.

6. Knip hoeken van buiten naar binnen. Haal de schaar uit de hoek terug, en knip vanaf de andere kant weer naar de hoek toe.

Opdracht brievenstandaard Technische instructies

Vijlen

Vijlen heeft tot doel werkstukken verder vorm te geven.

Vijlen is een verspanende bewerking. Dat wil zeggen dat je materiaal wegneemt.

De grootte van de tanden bepaalt de grofthe van de vijl.

We onderscheiden in hoofdlijnen:

- basterdvijlen (grof),
- zoetvijlen (fijn).

Bij platte vijlen is één zijkant niet voorzien van tanden. Deze gladde zijkant heet **de spaarkant**.

De spaarkant gebruik je wanneer aansluitende vlakken niet bewerkt worden of niet beschadigd mogen worden.

Werkwijze bij het vijlen

Kort samengevat zijn de belangrijkste **voorwaarden** voor een goed resultaat bij het vijlen de volgende.

Je moet:

- **het werkstuk** goed en op de juiste manier **inspannen**;
- **de juiste vijl** kiezen;
- **de juiste vijlhouding** aannemen;
- **de juiste manier** van vijlen toepassen.

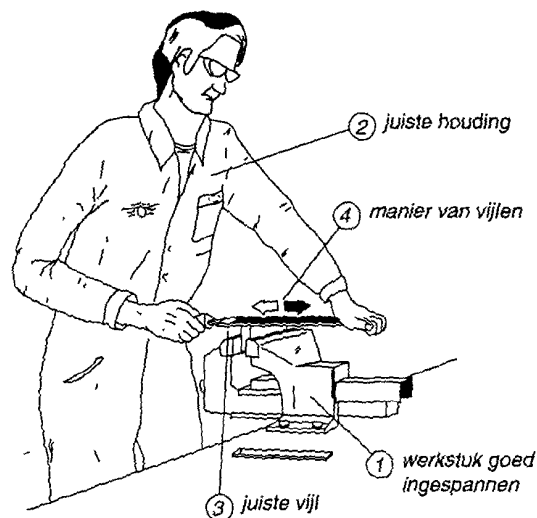

Inspannen (klemmen) van het werkstuk

Net als bij het zagen moet je ook bij vijlwerkzaamheden het werkstuk op de juiste manier in de bankschroef klemmen.

Kort samengevat:

1. Gebruik spanplaten of een bankschroef met geslepen bekken.
2. Span het werkstuk zo kort mogelijk in.
3. De aftekening waarlangs je moet vijlen, komt evenwijdig met de bekken van de bankschroef te staan.

De lichaamshouding bij het vijlen

Vijlen is een kwestie van gevoel en ervaring. Al doende leer je. Een andere, belangrijke factor bij het vijlen is de **lichaamshouding**. Drie punten springen er hierbij uit.

1. **De hoogte van de bankschroef** ten opzichte van de lichaamslengte moet goed zijn.
2. **De stand van de voeten** en dus de positie van het lichaam is belangrijk.
3. **De manier waarop je de vijl vasthoudt**, moet goed zijn.

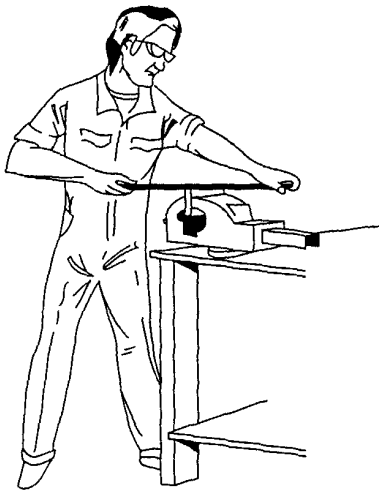

de juiste vijlhouding

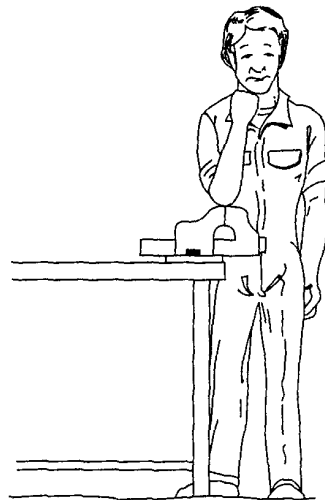

het bepalen van de bankschroefhoogte

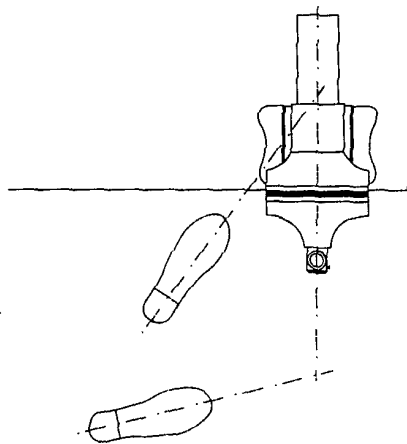

stand van de voeten tijdens het vijlen

We zullen ieder punt apart uitleggen.

De hoogte van de bankschroef

De goede hoogte van de bankschroef kun je op de volgende manier bepalen. Plaats je vuist tegen je kin en laat je elleboog de bankschroef raken. De hoogte van de bankschroef is dan goed.

De houding van het lichaam

Plaats de voeten ongeveer in de stand zoals je die op de tekening hiernaast ziet. Tijdens het vijlen zal wel blijken of je deze stand wat moet corrigeren.

Hoe houd je de vijl vast?

Als je de goede lichaamshouding bepaald hebt, kun je met vijlen beginnen.

Bij het vijlen gebruik je beide handen.

Er vanuit gaande dat je rechtshandig bent, rust het vijlheft in de handpalm van de rechterhand. De duim ligt evenwijdig langs de bovenkant van het heft en de vingers zijn naar boven gericht. De linkerhand pakt de punt van de vijl.

Gewoonlijk met de duim bovenop de vijl en twee vingers onder de vijl. Dit is de gebruikelijke manier voor **licht werk**.

Wanneer er **grotere vijldruk** nodig is, druk de muis van de linkerhand op de punt van de vijl.

De vijl snijdt alleen in **voorwaartse** richting. Druk dus niet op de vijl bij de teruggaande beweging.

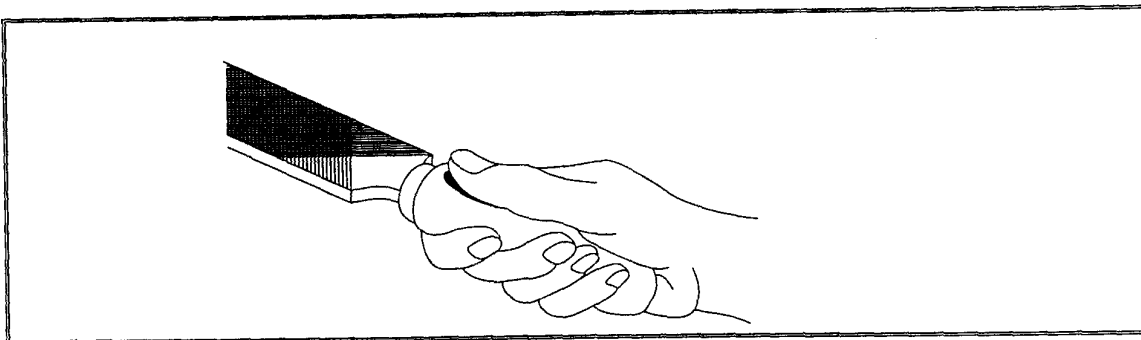

bij licht werk

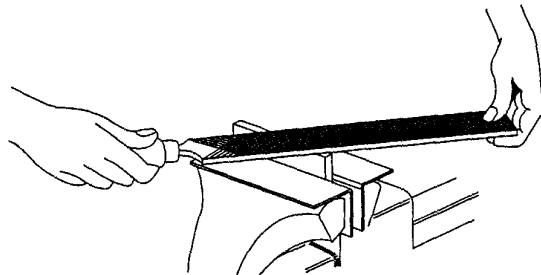

bij zwaarder werk
grotere vijldruk

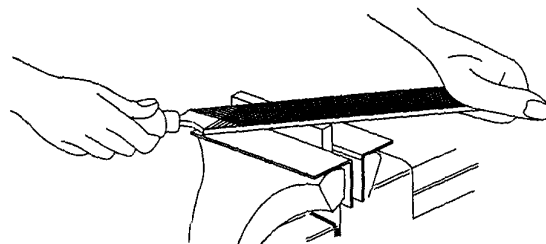

Zagen

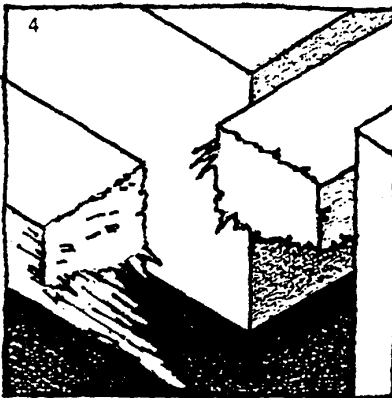
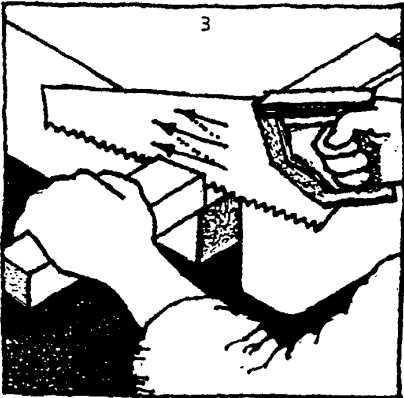
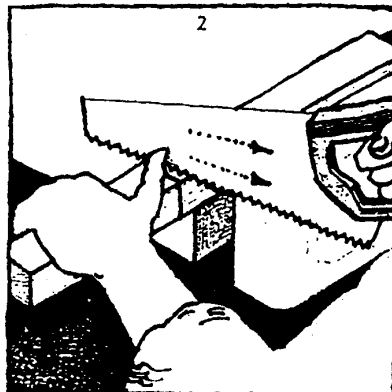
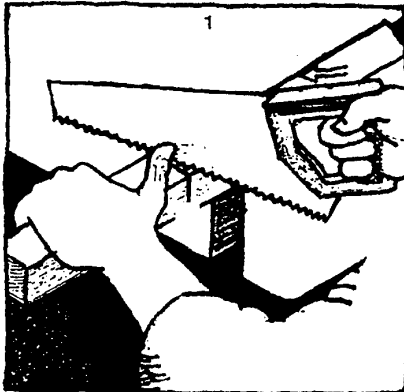

1. *Strek je wijsvinger langs de zaag. Pak de lat en steun met je duim het zaagblad.*

2. *Begin met de zaag over de hoek een paar keer naar je toe te halen.*

3. *Haal je duim terug. Zaag steeds stevig van je weg en rustig weer terug.*

4. *Rem vlak voor het einde af om grote splinters te voorkomen.*

Figuurzagen

Met een figuurzaag zagen we multiplex van 3, 4, 6 en 9 mm. dik. We gebruiken zaagjes nr. 3 t/m 7. De zaagtandjes staan naar beneden gericht, dus naar het handvat toe. Hierbij worden vaak vergissingen gemaakt. Die kun je voorkomen door de juiste stand te voelen in plaats van te zien.

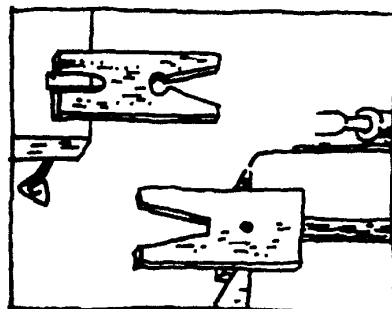
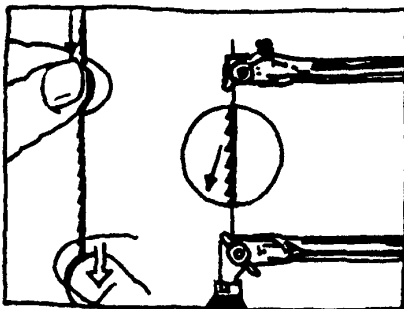

1. *Trek het zaagje tussen duim en wijsvinger naar beneden :*

- *Glijdt het zaagje, dan staan de tandjes omhoog, en dus verkeerd.*
- *Blijven de tandjes steken, dan staan ze goed, dus naar beneden gericht.*

2. *Zaagplankjes met een klem op de tafel gaan vaak schuiven. Zaagplankjes op een lat, geklemd in een bankschroef doen dat niet.*

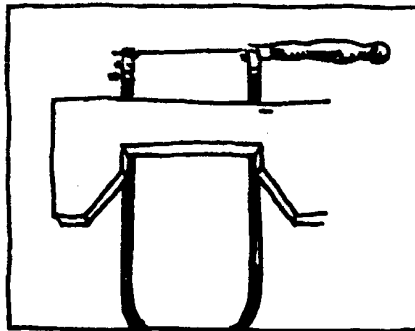
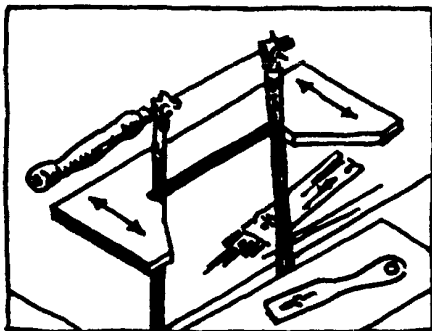

3. Het spannen van de beugel met de hand, en tegelijkertijd klemmen van het zaagje is vaak niet eenvoudig. Een multiplex-spanner maakt het spannen en klemmen van het zaagje een stuk gemakkelijker.

4. Spanruimte = buitenmaat beugel - 1,5 cm.

Soms zien we al zorgelijke gezichten bij alleen al de idee dat we een figuurzaag moeten gebruiken. Je ziet dan denken "daar komt weer die ramp met gebroken zaagjes" ! Wij bestrijden die ramp met de volgende regels en instructies :

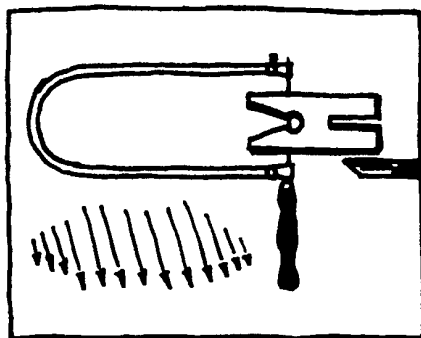
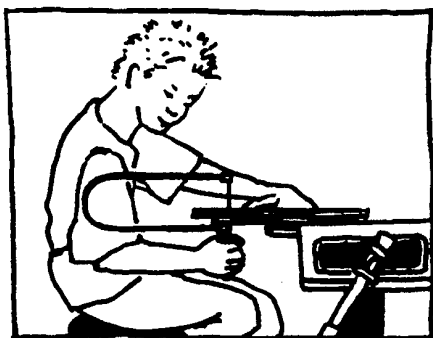

5.

- Bij figuurzagen moet je zitten.
- De zaag blijft altijd horizontaal.
- De zaag steunt steeds licht tegen je arm.
- Je stuurt met het hout, nooit met de zaag.

6. Zaag soepel op en neer en met slechts lichte druk vooruit.

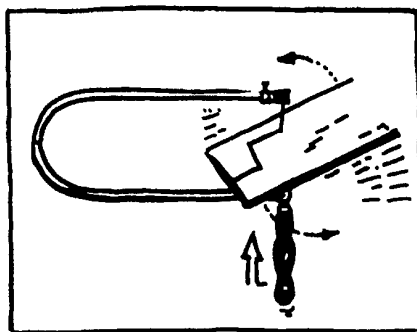
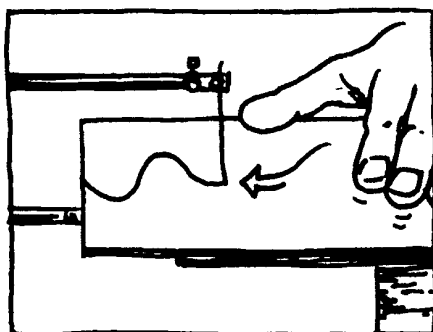

7. Je hand die niet zaagt heeft het veel drukker dan de zagen-de hand : hij klemt, stuurt en schuift het hout op.

8. Bij hoeken beweeg je de zaag alleen op en neer, hoor je nauwelijks zaaggeluid en draai je het hout langzaam de hoek om.

Opdracht brievenstandaard Vooroefening

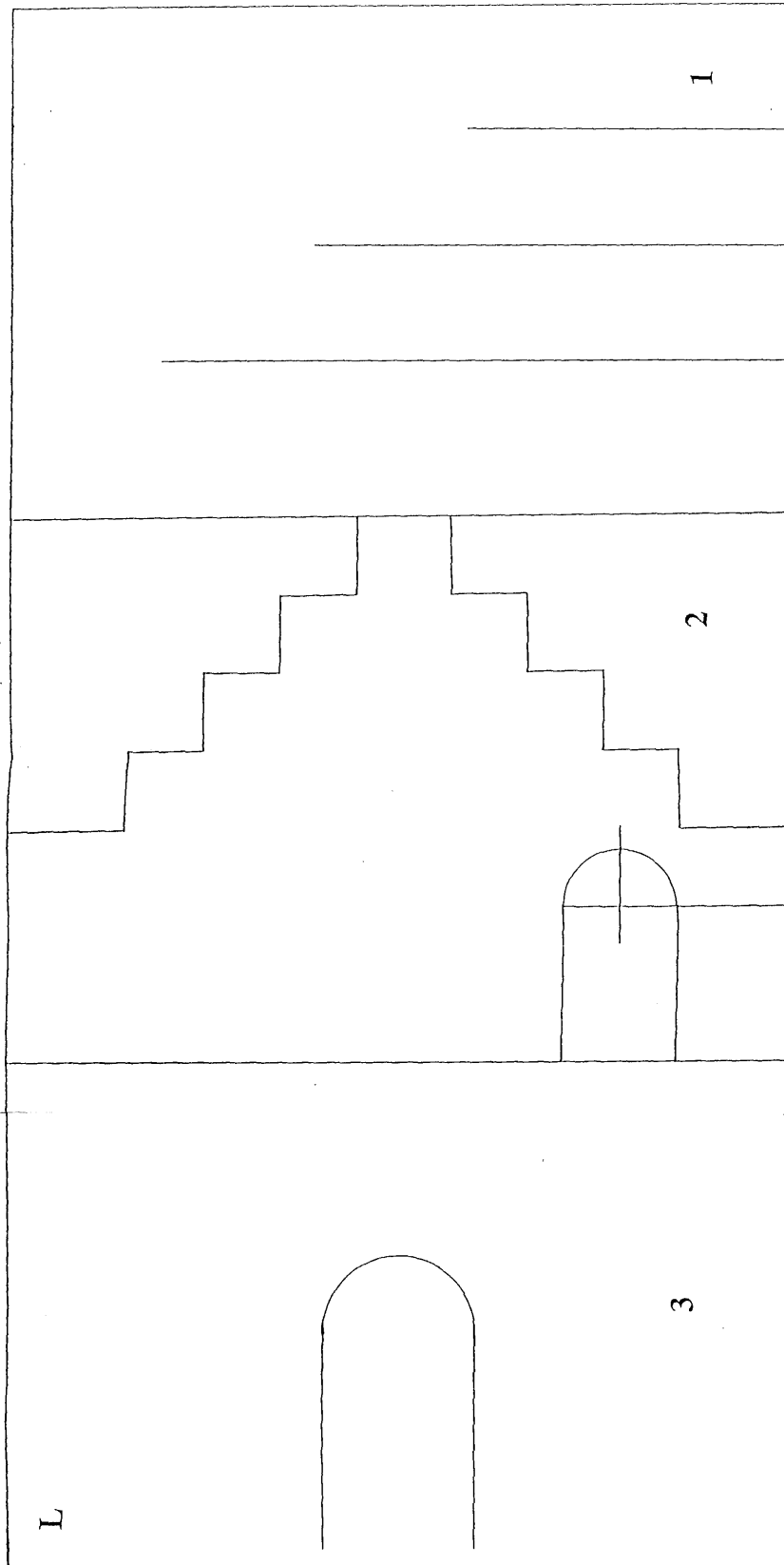

Opdracht brievenstandaard Instructieblad F1

Werkvolgorde

1. Aftekenen (17 minuten)

Materiaal:

Potlood	Houten plankje
meetlat	Gum
Verstekhaak	tekening

Meet nauwkeurig met potlood de tekening af op het houten plankje. Hou er rekening mee dat de afmetingen niet het hele plankje beslaan!!!

Laat regelmatig controleren.

2. Zagen (23 minuten)

Materiaal:

Kapzaag en figuurzaag	lijmknecht
-----------------------	------------

Span het werkstuk in met de lijmnecht.

Gebruik de kapzaag voor grote rechte stukken, de figuurzaag kan je gebruiken voor trapjes en bogen te zagen. Zaag zo nauwkeurig mogelijk 1mm langs de lijnen.

Laat de begeleider controleren voor je begint te vijlen.

3. Vijlen (15 minuten)

Materiaal:

Platte bastaardvijl (grof)	Platte zoetvijl (fijn)
Ronde bastaardvijl (grof)	Ronde zoetvijl (fijn)
Verstekhaak	meetlat

Klem het werkstuk tussen de bankschroef. Vijl precies tot op de lijn. Controleer met een meetlat en een verstekhaak.

Laat controleren.

4. Schuren (10 minuten)

Materiaal:

Grof en fijn schuurpapier

Leg een stukje schuurpapier vlak op tafel. Houd het werkstuk rechtop en schuur de zijkanten totdat alle krassen van het vijlen en zagen weggeschuurd zijn.

5. Boenen (8 minuten)

Materiaal:

Vod Behangersplakband

Boenwas

Kleef plakband aan onderkant van het werkstuk dat later verlijmd moet worden. Doe een beetje boenwas op een vod en boen de verschillende onderdelen goed op. Verwijder de overtollige boenwas.

Laat dit controleren als je klaar bent.

6. Lijmen (17 minuten)

Materiaal:

Lijm
Lijmknechten
Tussenstukje

Verwijder de plakband. Lijm de verschillende delen samen. Ondersteun de brievenhouder en laat drogen. Verwijder de lijmresten.

Opdracht brievenstandaard instructieblad F1

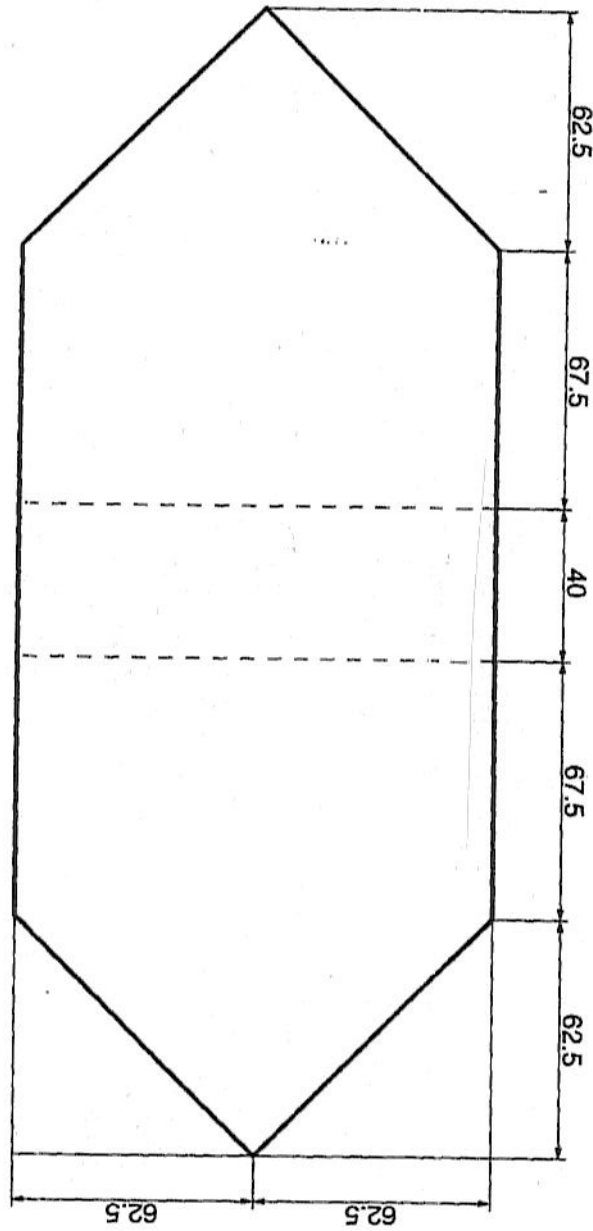

Opdracht brievenstandaard Instructieblad F2

Werkvolgorde

Materiaal:

Potlood	Houtenplankje
Verstekhaak	Meetlat
Gum	Tekening
Figuurzaag	Kapzaag
Lijmknecht	Platte bastaardvijl (grof)
Platte zoetvijl (fijn)	Ronde bastaardvijl (grof)
Ronde zoetvijl (fijn)	Verstekhaak
Meetlat	Grof en fijn schuurpapier
Boenwas	Vod
Lijm	behangersplakband

1. Aftekenen (12 minuten)

Meet nauwkeurig de tekening af op het houten plankje. Hou er rekening mee dat de afmetingen niet het hele plankje beslaan!!!

Laat regelmatig controleren.

2. Zagen (18 minuten)

Span het werkstuk in met de lijmknecht.

Gebruik de kapzaag voor grote rechte stukken, de figuurzaag kan je gebruiken voor trapjes en bogen te zagen. Zaag zo nauwkeurig mogelijk langs de lijnen.

Laat de begeleider controleren voor je begint te vijlen.

3. Vijlen (10 minuten)

Klem het werkstuk tussen de bankschroef. Vijl precies tot op de lijn. Controleer met een meetlat en een verstekhaak.

Laat controleren.

4. Schuren (5 minuten)

Leg een stukje schuurpapier vlak op tafel. Houd het werkstuk rechtop en schuur de zijkanten totdat alle krassen van het vijlen en zagen weggeschuurd zijn.

5. Boenen (3 minuten)

Kleef plakband aan onderkant van het werkstuk dat later verlijmd moet worden. Doe een beetje boenwas op een vod en boen de verschillende onderdelen goed op. Verwijder overtollige boenwas.

Laat dit controleren als je klaar bent.

6. Lijmen (12 minuten)

Verwijder de plakband. Lijm de verschillende delen samen. Ondersteun de brievenhouder en laat drogen.
Verwijder overtollige lijm

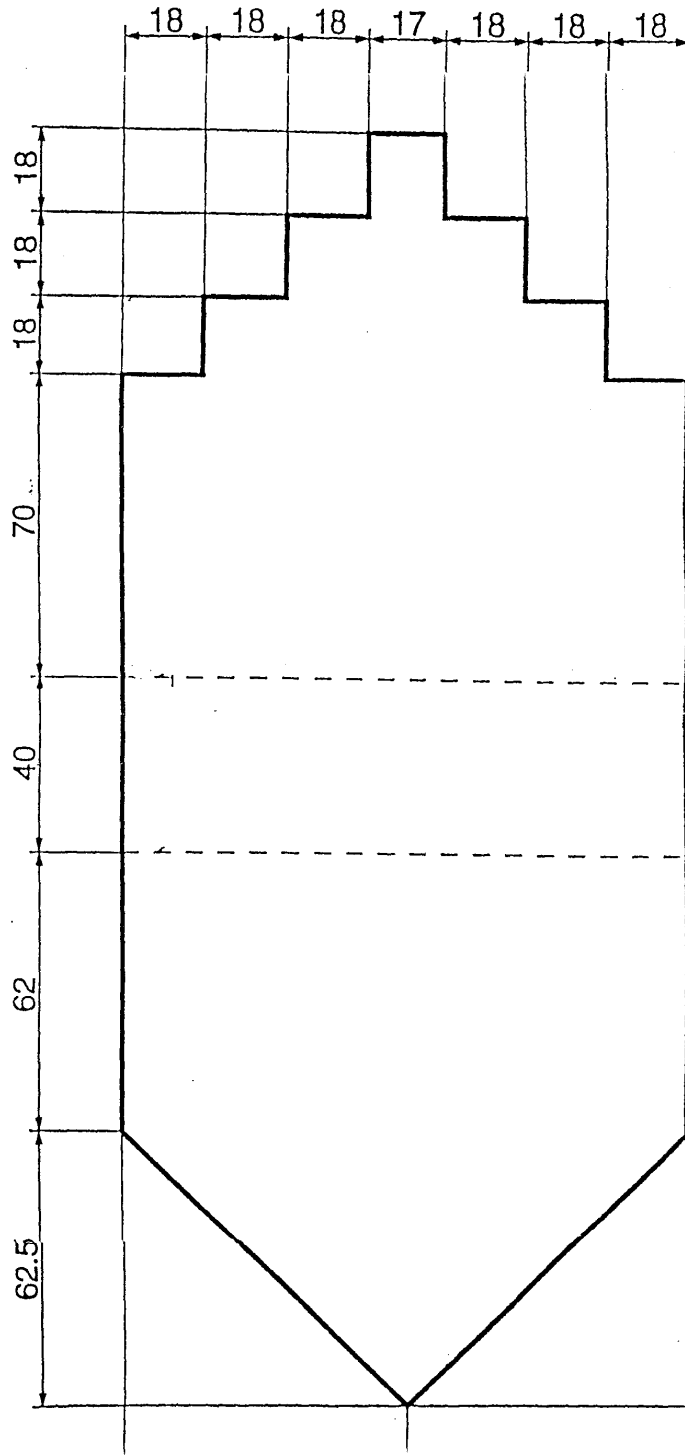

Werkvolgorde

Materiaal:

Potlood	Houtenplankje
Verstekhaak	Meetlat
Gum	Tekening
Figuurzaag	Kapzaag
Lijmknecht	Platte bastaardvijl (grof)
Platte zoetvijl (fijn)	Ronde bastaardvijl (grof)
Ronde zoetvijl (fijn)	Verstekhaak
Meetlat	Grof en fijn schuurpapier
Boenwas	Vod
Lijm	behangersplakband

7. Aftekenen (12 minuten)

Meet nauwkeurig de tekening af.
Laat regelmatig controleren.

8. Zagen (18 minuten)

Zaag zo nauwkeurig mogelijk langs de lijnen.

9. Vijlen (10 minuten)

Vijl precies tot op de lijn. Controleer met een meetlat en een verstekhaak.

10. Schuren (5 minuten)

Schuur alle zijkanten mooi glad.

11. Boenen (3 minuten)

Kleef plakband aan onderkant van het werkstuk dat later verlijmd moet worden. Boen de verschillende onderdelen goed op. Verwijder overtollige boenwas.

Laat dit controleren als je klaar bent.

12. Lijmen (12 minuten)

Lijm de verschillende delen samen. Ondersteun de brievenhouder en laat drogen.
Verwijder overtollige lijmresten.

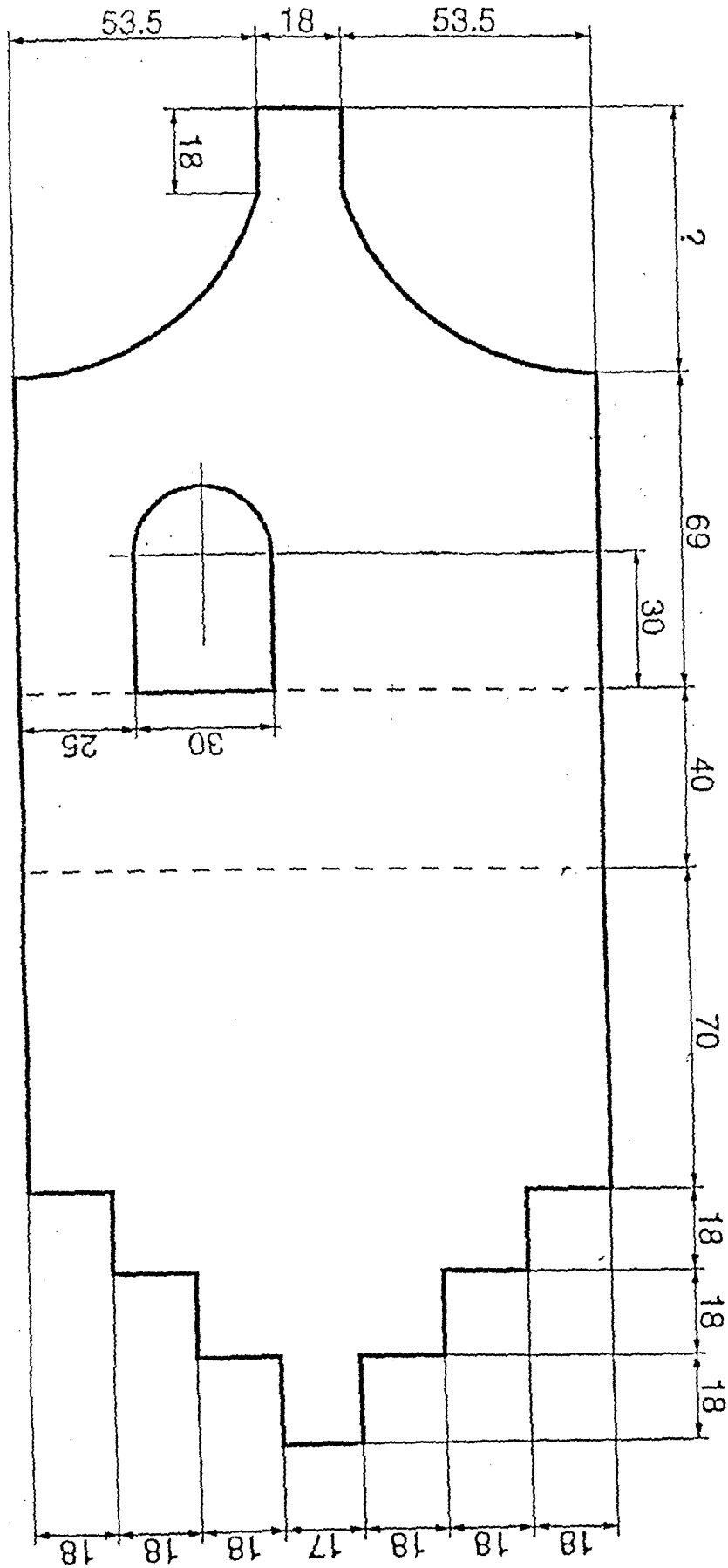

Knippen

Draad van 1mm. doorsnede knippen we zonder moeite door. Maar draad van 2mm....is wel bijna 4x zo dik ! Daarvoor moet je wat meer kracht in je hand hebben. Bespaar je die moeite en hou het bij dunnere draad. Moet je toch dikkere draad knippen, dan is half doorknippen vaak al genoeg om het daarna af te breken.

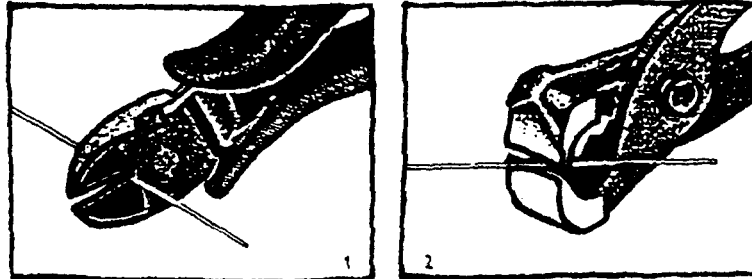

1. Met een zijknijptang knippen we dunne draad en gaas.

2. Dikker draad knipt gemakkelijker met een kopknijptang. Door de lange benen van de tang hoeven we zelf minder kracht te geven.

Draad buigen

Alle draad is rond en dun en draait bij buigen gemakkelijk een verkeerde kant op. Daardoor is draad buigen vooral een rustig en precies werkje. Vergissingen kun je eigenlijk niet maken. Terugbuigen laat altijd een knik of kreukel in de draad achter.

Voor je begint een paar keer proefbuigen op een stuk draad is altijd aan te raden. Je moet de slag steeds weer even te pakken krijgen.

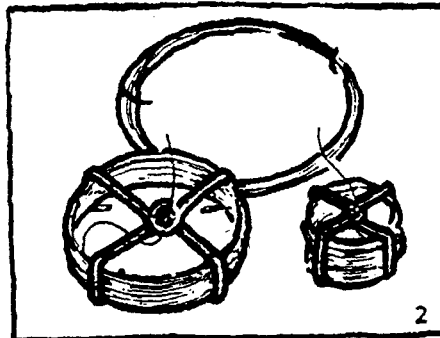
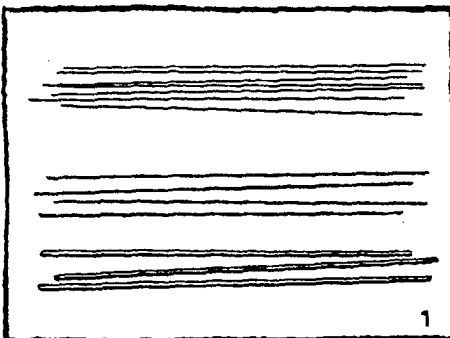

1. Staven draad zijn voor de meeste vormen het handigst om mee te buigen.

2. Gebogen draad van bossen en rollen ligt minder gemakkelijk in de hand en kun je beter eerst strekken met een boormachine.

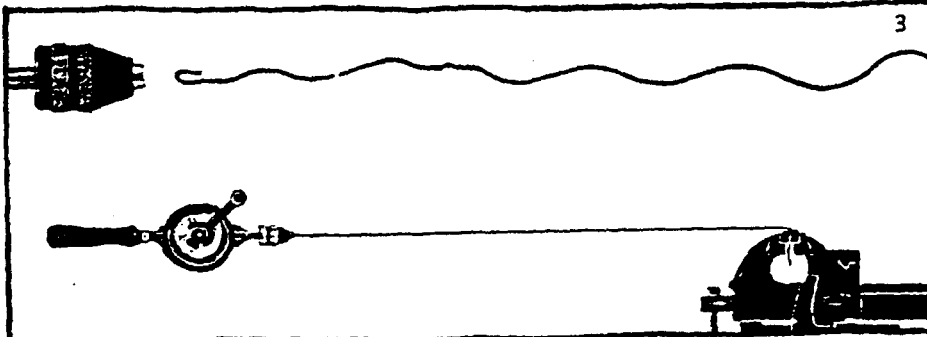

3. Klem de draad met een lusje in de bek van de boorkop. Klem het andere eind in een bakschroef en trek de draad strak. Draai de boor...tot de draad gestrekt is.

Met alleen je handen buig je geen mooie draadvormen. Met hulpmiddelen en buigtangen heb je meer mogelijkheden en buig je strakkere vormen.

Opdracht toren Technische instructies

4. Cirkels of delen daarvan kun je knippen uit bossen en rollen.

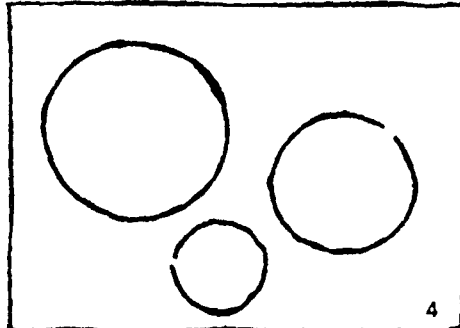

5. Cirkels van ± 20cm. doorsnede maak je door een draad rond een buis of stok strak heen en weer te trekken.

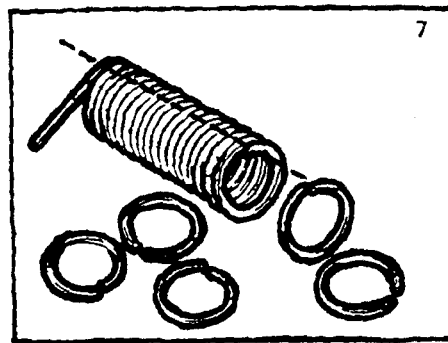
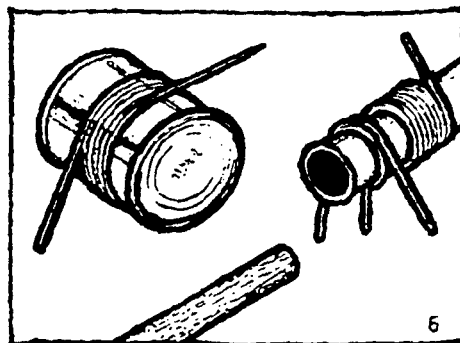
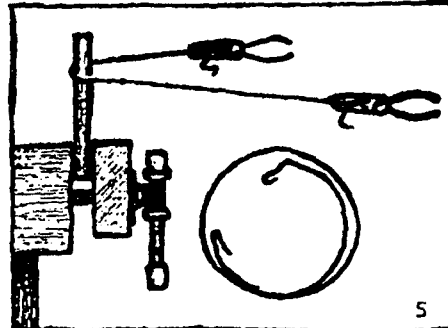

6. Kleinere cirkels en ringen draaien we met gestrekte draad rond buizen, stokjes en blikjes.

7. Een serie ringen knippen we, door een spiraal op één lijn, door te knippen.

Gehoekte vormen buigen we met hulp van een platbektang of een rondbektang. Voor lussen en bogen klemmen we verschillende maten rondhout of buis in een bankschroef.

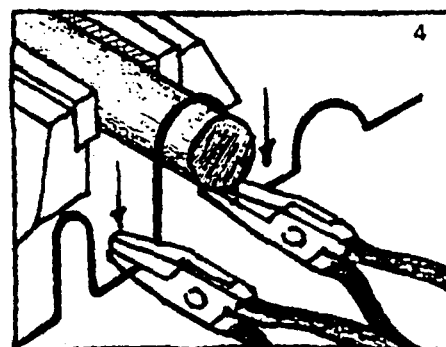
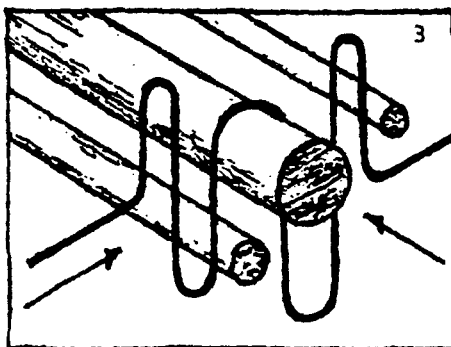
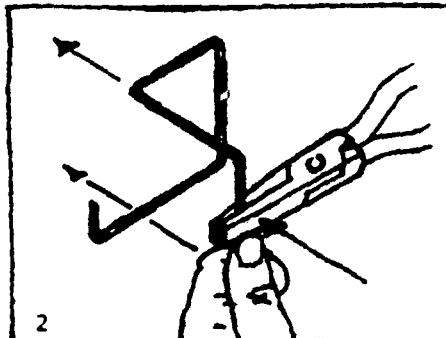
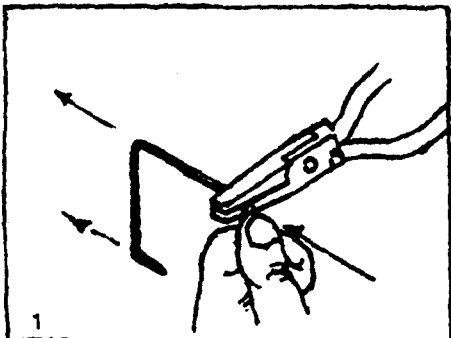

1. Een scherpe hoek buig je door je duim dicht bij de bek tegen de draad te drukken.

2. Buig recht van je af en op ooghoogte. Zo kun je zien of je recht in het vlak buigt.

3. Lussen buigen we met de hand tegen rondhout. In de lengte zie je of de vorm in het vlak blijft. Van opzij controleer je of de vorm zuiver wordt.

4. Bogen drukken we met twee buigtangen in één beweging over buis of rondhout heen.

Opdracht toren Vooroefening

- Maak een vierkant met zijde 5 cm

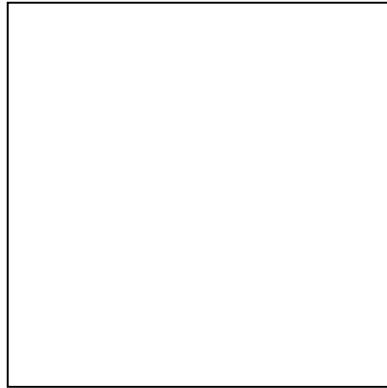

- Maak een driehoek

met basis 3 cm.

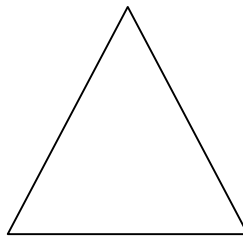

- Maak een rechthoek met lengte 6 cm en breedte 3 cm.



Laat deze werkstukken controleren

Soldeer deze figuren.

Gebruik deze vormen al dan niet in je eigenlijk werkstuk : de toren

Opdracht toren Instructieblad

Omschrijving opdracht :

Toren maken van draad, opgebouwd uit geometrische (meetkundige) vormen, max hoogte 60 cm en min hoogte 40 cm.

Materialen :

papier, potlood, gum, meetlat, draad, tangen, soldeerbout, soldeervet en tin.

* ruimtelijk open (3 dimensionaal)

Werkvolgorde :

Schetsen : 15 minuten

Schets de toren, bestaande uit meerdere vormen die onderling verschillen van maat.
Er moet minstens 1 rechte hoek in de constructie zitten.

Metten, knippen en buigen: 20 minuten

Daarna meten, buigen en knippen van de draad, en wel per geometrische vorm afzonderlijk. Zorg voor een zo weinig mogelijk aantal soldeerpunten per vorm. Er moeten wel minstens 5 soldeerpunten zijn in de toren.

Solderen : onderdelen samenvoegen en vast solderen: 25 minuten

Samenvoegen toren : nadat alle vormen gesoldeerd zijn, de toren samenvoegen en solderen volgens de schets en volgens het kerstboomprincipe. Aan de onderkant zorgen voor een zo groot mogelijk draagvlak.

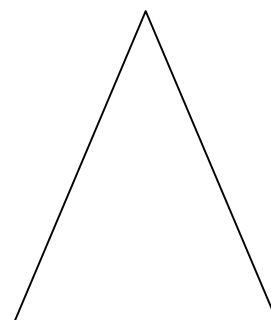

Opdracht toren Instructieblad F1

Omschrijving opdracht :

Toren gemaakt van draad max. hoogte 60 cm en minimale hoogte 40 cm
De te bouwen toren van draad is samengesteld uit geometrische (meetkundige) vormen.

- ruimtelijk open (3 dimensionaal)

Werkvolgorde	Beschrijving	Opmerking
Keuze geometrische vormen	Bepalen welke meetkundige vormen je wil gebruiken in de toren en bepalen hoe groot deze gaan worden.	Er moet minstens één rechte hoek in de constructie zitten
Tekenen/schetsen Gebruik hiervoor 15 minuten	Teken de toren in schetsvorm. <u>Materialen</u> : potlood, papier en lineaal	Let op aan de voet van de toren moet een of meerdere grote vormen worden geplaatst. (voor het draagvlak)
Metten/knippen/buigen Gebruik hiervoor 20 minuten	Van iedere meetkundig gekozen vorm de afzonderlijke onderdelen meten en vervolgens knippen. Zorg er voor dat er per vorm een zo gering mogelijk aantal soldeerpunten ontstaan, <u>doorbuigen dus</u> . <u>Materialen</u> : kniptang, plooitang, meetlat, draad.	
Samenstellen van de toren (solderen) Gebruik hiervoor 25 minuten	Soldeer volgens schets de losse onderdelen samen tot een toren. <u>Materialen</u> : soldeerbout, vet + tin	Er moeten minstens 5 soldeerpunten zitten in de toren Ruimtelijke vormen mogen meerdere soldeerpunten hebben. Let er op dat je aan de voet van de toren een brede vorm gebruikt en naar boven toe minder brede of grote vormen plaatsent. Volgens het kerstboom principe. max. hoogte 60 cm min. hoogte 40 cm



Opdracht toren Instructieblad F2

Omschrijving opdracht :

Toren maken van draad, max. hoogte 60 cm en min hoogte 40 cm.

De te bouwen toren van draad is samengesteld uit geometrische (meetkundige) vormen van onderling verschillende grootte.

Benodigde materialen en gereedschappen zijn :

papier, potlood, gum, meetlat, draad, tangen, soldeerbout, soldeervet en tin.

ruimtelijk open (3 dimensionaal)

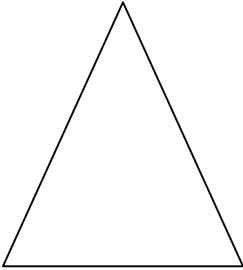
Werkvolgorde	Beschrijving	Opmerking
Keuze geometrische vormen en schetsen plan Gebruik hiervoor 15 minuten	Bepalen vormen en maken schets van de toren	Zorg voor onderling verschil in grootte Er moet minstens één rechte hoek in de constructie zitten
Metten, knippen en buigen Gebruik hiervoor 20 minuten	Alle onderdelen per vorm buigen en knippen. Zorg ervoor dat er zo weinig mogelijk soldeerpunten in een vorm ontstaan	
Samenstellen van de toren Gebruik hiervoor 25 minuten	Werk volgens je schets.	Er moeten minstens 5 soldeerpunten in de toren zitten Werk volgens het kerstboomprincipe: bovenaan breder dan onderaan. 

Opdracht toren Instructieblad F3

Omschrijving opdracht :

Toren maken van draad, opgebouwd uit geometrische (meetkundige) vormen, max hoogte 60 cm en min hoogte 40 cm.

Materialen :

papier, potlood, gum, meetlat, draad, tangen, soldeerbout, soldeervet en tin.

* ruimtelijk open (3 dimensionaal)

Werkvolgorde :

Schetsen : 15 minuten

Schets de toren, bestaande uit meerdere vormen die onderling verschillen van maat. Er moet minstens 1 rechte hoek in de constructie zitten.

Metten, knippen en buigen: 20 minuten

Daarna meten, buigen en knippen van de draad, en wel per geometrische vorm afzonderlijk. Zorg voor een zo weinig mogelijk aantal soldeerpunten per vorm. Er moeten wel minstens 5 soldeerpunten zijn in de toren.

Solderen : onderdelen samenvoegen en vast solderen: 25 minuten

Samenvoegen toren : nadat alle vormen gesoldeerd zijn, de toren samenvoegen en solderen volgens de schets en volgens het kerstboomprincipe. Aan de onderkant zorgen voor een zo groot mogelijk draagvlak.

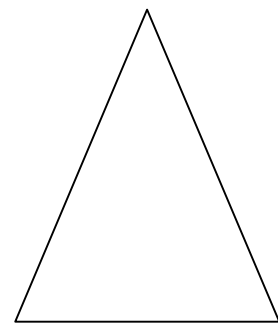

Rollenspel call center medewerker Instructieblad

Vorbereiding voor deelnemer 10 minuten

Je bent mevrouw De Bodt, medewerkster van de telefooncentrale van Distrigaz. Distrigaz is een bedrijf dat nieuwe gasinstallaties plaatst in diverse gebouwen, oude gasinstallaties vervangt en reparaties uitvoert.

Bestellingen komen op een algemeen bureel terecht en arbeiders gaan dagelijks op pad om de gevraagde werken uit te voeren. De gaskraan wordt bij werken dichtgedraaid. De gaskraan bevindt zich steeds in het gebouw, meestal in de kelder.

Voor men effectief aan de slag gaat worden de huisbewoners een paar dagen vooraf via een postkaart verwittigd. Op deze postkaart staat datum en uur en de reden waarom de Distrigaz-werknemers zullen langskomen. Vandaag waren er werken in de Jan de Blockstraat (residentie Avondrood), Pieter Breughelstraat (appartementenblok C) en in de Karel de Goedelaan (huisnummers 31 tot en met 101).

Jouw taak in dit bedrijf is het opnemen van telefonische bestellingen, beantwoorden van vragen en klachten.

Het is 18 uur en zo dadelijk belt een klant je op.

Rollenspel logistiek assistent Instructieblad

Vorbereiding voor deelnemer 10 minuten

Je bent logistiek assistent op een afdeling in een ziekenhuis. Er is momenteel zeer veel werk op de afdeling omdat er een aantal collega's afwezig is wegens ziekte.

Jij hebt het ook erg druk. Je hebt nog heel wat taken te doen, je loopt wat achter op de planning en je dienst zit er over een uurtje op (om kwart over 12). Morgen heb je een dag recuperatieverlof voorzien. Je hebt niet echt iets gepland maar je kijkt er wel naar uit. Je was van plan om op je vrije dag wat boodschappen te doen en wat huishoudelijke taken te doen.

De hoofdverpleegkundige loopt er al een paar dagen zeer nerveus bij omwille van de drukte. In normale omstandigheden kan zij het werk op de afdeling zeer goed aan en is zij zeker niet autoritair. Zij geeft leiding maar houdt in de mate van het mogelijke ook rekening met vragen van de medewerkers. Er heerst een goede verstandhouding op de afdeling tussen de collega's.

Momenteel bezorg je de middagmalen aan de patiënten. In de gang, aan de maaltijdkar, komt de hoofdverpleegkundige op je af.